

Государственное автономное  
образовательное учреждение Тюменской  
области «Информационно-  
образовательный центр»

**КОТИРОВОЧНАЯ ЗАЯВКА НА УЧАСТИЕ В ЗАКУПКЕ**

1. Изучив извещение о проведении запроса котировок №7-ЗК на поставку мебели для оборудования рабочих мест, а также применимые к данному запросу котировок законодательство и нормативно-правовые акты,

\_\_\_\_\_ (наименование орг., место нахождения (для юр. лица), ФИО, место жительства (для физ. лица), банковские реквизиты, ИНН)

в лице \_\_\_\_\_ (наименование должности руководителя и его Ф.И.О.)

действующего на основании \_\_\_\_\_ (устав, доверенность и т.п.)

сообщает о согласии участвовать в запросе котировок на условиях, установленных в вышеуказанном извещении, и направляет настоящую заявку.

2. Мы обязуемся поставить мебель в соответствии со Спецификацией (приложение № 2 Извещения №7-ЗК):

Предложенная участником закупки цена Договора:	_____ (_____) рублей ____ копеек (в т.ч. НДС (18%) в сумме _____ рублей ____ копеек/ без НДС).  (Заявленная нами цена Договора окончательная и включает в себя все затраты, связанные с поставкой мебели для оборудования рабочих мест, с транспортировкой, хранением товара, сборкой; упаковкой производителя, затратами по хранению на складе Поставщика, оформлению необходимой документации, уплатой налогов (в том числе НДС/без НДС), сборов и других обязательных платежей.
--	---

3. Мы подтверждаем свое соответствие следующим обязательным требованиям:

- не проведение ликвидации участника процедуры закупки - юридического лица и отсутствие решения арбитражного суда о признании участника процедуры закупки - юридического лица, индивидуального предпринимателя банкротом и об открытии конкурсного производства;
- наличием прав у лица подписывающего настоящую заявку и/или Договор заключаемый по результатам закупки, в том числе если сделка является крупной или заключаемой с заинтересованностью;
- не приостановление деятельности участника процедуры закупки в порядке, предусмотренном Кодексом Российской Федерации об административных правонарушениях, на день подачи заявки на участие в процедурах закупок;
- отсутствие у участника процедуры закупки задолженности по начисленным налогам, сборам и иным обязательным платежам в бюджеты любого уровня или государственные внебюджетные фонды за прошедший календарный год, размер которой превышает двадцать пять процентов балансовой стоимости активов участника процедур закупок по данным бухгалтерской отчетности за последний завершенный отчетный период;
- отсутствие в предусмотренном законодательством Российской Федерации реестре недобросовестных Поставщиков сведений об участнике процедуры закупки.

4. В случае победы нашей (моей) заявки на участие в закупке мы (я) берем (у) на себя обязательства подписать Договор с Покупателем на поставку мебели для оборудования рабочих мест в соответствии с требованиями извещения о проведении запроса котировок и условиями наших (моих) предложений в срок, указанный в запросе котировок.

5. В случае, если наши (мои) предложения указанные в котировочной заявке будут лучшими после заявки победителя в проведении запроса котировок, а победитель в проведении запроса котировок будет признан уклонившимся от заключения Договора с Покупателем, мы (я) обязуемся (юсь) подписать Договор поставки в соответствии с требованиями конкурсной документации о проведении запроса котировок и условиями моей котировочной заявки.

6. Сообщаем, что для оперативного уведомления нас по вопросам организационного характера и взаимодействия с Покупателем нами (мною) уполномочен \_\_\_\_\_

(ФИО, телефон работника)

Все сведения о проведении запроса котировок просим сообщать уполномоченному лицу.

7. Если наша котировочная заявка будет принята, мы подтверждаем свое согласие заключить Договор. Мы обязуемся осуществить поставку в соответствии с Вашим запросом и на условиях проекта Договора.

8. Корреспонденцию в наш адрес просим направлять по адресу: \_\_\_\_\_

9. Приложение:

9.1. \_\_\_\_\_;

Подпись Участника закупки

\_\_\_\_\_ / ФИО

Подпись руководителя/(уполномоченного лица по доверенности)

М. П.

## Спецификация на поставку мебели для оборудования рабочих мест

Наименование	Характеристики и требования	Размеры (см)	Количество
Стол рабочий в цвет обивки перегородок	Стол рабочий прямой с 2-мя отверстиями для проводов, пластмассовыми клапанами (нестандартный) ДСП 26мм, опоры плитные, регулировка по высоте 1см. Кромка ПВХ. Конструкция стола должна обеспечивать возможность его многократной (больше 10-ти раз) сборки/разборки без ущерба для прочности и внешнего вида стола. Регулируемые опоры стола должны обеспечивать возможность настройки на неровность пола в диапазоне до 25мм.	не менее 120*60*73 – не более 120*75*75	30
Тумба подкатная с тремя ящиками в цвет обивки перегородок	Тумба подкатная с центральным замком (ключ складной со сменной личинкой). Ящик из фолдинга - МДФ профили толщиной 12мм белого цвета. Размер ящика должен быть рассчитан под горизонтальное размещение двух форматов А4 или одного формата А3. Количество ящиков-3 (три).	не менее 37*45*53 – не более 50*50*70	30
Перегорodka из ЛДСП; внутри обита тканью бежевого цвета	Перегорodka должна быть выполнена из ЛДСП, толщина, мм: не менее 26 - не более 28, алюминиевого профиля алюминиевых стоек, мм: не менее 30*30 - не более 40*40. К столу крепится при помощи соединительных кликов. У перегородки должны быть регулируемые опоры. Перегородки должны быть легко разборными и иметь модульную конструкцию. Модули должны быть горизонтальными и быть отделены друг от друга специальным алюминиевым профилем. Фурнитура ведущих европейских производителей, крепления к столешнице, соединения, рассчитанные на многократную сборку - разборку изделий без травмирования деталей.	80xh167 (±2см)	10
Перегорodka из ЛДСП, внутри обита тканью бежевого цвета	Перегорodka из ЛДСП толщина, мм: не менее 26 - не более 28, в ткани бежевого цвета со стойкой, проемом для коммуникаций (высота проема 52 см) в нижней части, алюминиевым профилем, механизмом компенсации неровностей пола. Фурнитура ведущих европейских производителей, крепления к столешнице, соединения, рассчитанные на многократную сборку - разборку изделий без травмирования деталей.	80xh167 (± 2см)	25
Перегорodka из ЛДСП, внутри обита тканью бежевого цвета	Перегорodka из ЛДСП 26мм (без стоек), в ткани бежевого цвета с проемом для коммуникаций (высота проема 52 см) в нижней части, алюминиевым профилем, механизмом компенсации неровностей пола. Фурнитура ведущих европейских производителей, крепления к столешнице, соединения, рассчитанные на многократную сборку - разборку изделий без травмирования деталей.	120xh167 (± 2 см)	24
Стойка	Стойка алюминиевая	h167 (± 2 см)	28
Кресло рабочее	Кресло рабочее с регулировкой высоты (газлифт), пружинно-винтовым механизмом качания спинки с регулировкой под вес, эргономичной формой спинки, ограничение по весу - 120кг. Цвет синий.		30

Все изделия мебели на скрытых (не лицевых) поверхностях должны иметь наклейку со штрих кодом, содержащим уникальный заводской номер изделия.

Мебель должна состоять из легко трансформируемых модульных элементов универсального назначения, позволяющих при необходимости видоизменять компоновочную схему.

### Ориентировочный эскиз одного рабочего места

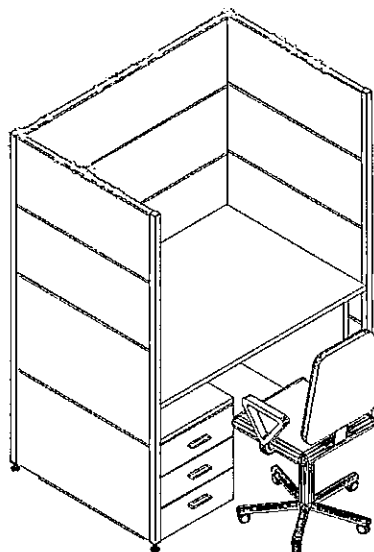

### Характеристики ЛДСП

Показатели	Ед. измерения	т.16 мм	т.18 мм	т. ≥ 25 мм
Плотность	Кг/м <sup>3</sup>	665	661	639
Предел прочности при изгибе	МПа	16,5	17,2	15,8
Предел прочности при растяжении перпендикулярно пластику	МПа	0,43	0,40	0,35
Удельное сопротивление нормальному отрыву наружного слоя	МПа	1,3	1,2	1,2
Удельное сопротивление выдергиванию шурупов: из пластика из кромки	Н/мм	65	62	60
	Н/мм	50	49	45
Влажность	%	5,0	5,2	5,7
Содержание формальдегида в ЛДСП	мг на 1м <sup>2</sup> в час	2,0	2,1	2,1

Функциональные, технические и прочие характеристики Товара, перечисленного в вышеуказанном перечне, должны соответствовать заявленным техническим характеристикам производителя, требованиям ГОСТов, ТУ, принятым для данного вида Товара.

Поставка, сборка и установка мебели производится в помещении по адресу: г.Тюмень, ул. Республики, 142. Сроки поставки не позднее 24 декабря 2012 года (включительно).

**Поставщик**

**Покупатель**

От Поставщика

Директор ГАОУ ТО «РИО-Центр»

\_\_\_\_\_

\_\_\_\_\_ Т.С. Григорьева

ДОГОВОР № \_\_\_\_\_  
поставки

г. Тюмень

«\_\_» \_\_\_\_\_ 2012 года

«\_\_\_\_\_», именуемое в дальнейшем «Поставщик», в лице \_\_\_\_\_, действующего на основании \_\_\_\_\_, с одной стороны, и Государственное автономное образовательное учреждение Тюменской области «Информационно – образовательный центр» (ГАОУ ТО «РИО-Центр»), именуемое в дальнейшем «Покупатель», в лице директора Григорьевой Татьяны Сергеевны, действующего на основании Устава, с другой стороны, вместе именуемые Стороны, заключили настоящий Договор о нижеследующем:

### 1. ПРЕДМЕТ ДОГОВОРА

- 1.1. Поставщик обязуется осуществить поставку мебели для оборудования рабочих мест (далее – «Товар»), а Покупатель принять и оплатить в порядке и на условиях настоящего Договора Товар, указанный в Спецификации (приложение № 1 к настоящему Договору).
- 1.2. Сроки поставки, цена Товара, количество и ассортимент, согласовываются Сторонами в Спецификации (приложение № 1, к настоящему Договору).

### 2. СТОИМОСТЬ И ПОРЯДОК ОПЛАТЫ ТОВАРА

- 2.1. Стоимость включает в себя все затраты, связанные с поставкой мебели, с транспортировкой, хранением Товара, сборкой и установкой в помещении Покупателя упаковкой производителя, затратами по хранению на складе Поставщика, оформлению необходимой документации, уплатой налогов (в том числе НДС/без НДС), сборов и других обязательных платежей.
- 2.2. Общая стоимость Договора составляет \_\_\_\_\_ (\_\_\_\_\_) рублей \_\_\_\_ копеек.
- 2.3. Первый этап – Покупатель перечисляет 30% денежных средств (предоплата) от общей цены Договора на расчетный счет Поставщика в течение 10 (десяти) рабочих дней, со дня подписания настоящего Договора при условии предъявления Поставщиком счета на оплату;
- 2.4. Второй этап – Покупатель перечисляет 70% денежных средств (окончательный расчет) от общей цены Договора на расчетный счет Поставщика по факту поставки Товара и его приемки Покупателем, в течение 10 (десяти) рабочих дней со дня предъявления поставщиком счета на оплату, при условии поставки Товара и подписанной товарной накладной по форме Торг -12.
- 2.5. Основанием для оплаты Покупателем поставленного Товара является счет для оплаты, с указанием суммы, назначения соответствующего платежа и реквизитов для зачисления платежа. В случае если Поставщик не предъявил Покупателю счет на оплату, при наличии соответствующей товарной накладной по форме Торг-12, обязательства у – Покупателя для совершения платежа не наступают. Основанием для оплаты Покупателем соответствующего платежа является счет на оплату. В случае если Поставщик не предъявил Покупателю счет на оплату, обязательства у Покупателя для совершения платежа не наступают.

### 3. ПРАВА И ОБЯЗАННОСТИ СТОРОН

- 3.1. Поставщик обязан:
  - осуществить поставку, сборку и установку Товара по адресу: г. Тюмень, ул. Республики, д.142
  - обеспечить передачу Товара Покупателю;
  - передать Покупателю Товар надлежащего качества, в обусловленном количестве, ассортименте и комплектности;
  - передать Товар и относящиеся к нему документы Покупателю на условиях и в порядке, предусмотренных настоящим Договором.
- 3.2. Покупатель обязан:
  - оплатить поставляемый Товар в порядке и на условиях, предусмотренных настоящим договором;
  - совершить все необходимые действия, связанные с принятием Товара в месте его передачи Покупателю.
- 3.3. Поставщик вправе:
  - требовать оплаты поставляемого Товара на условиях и в сроки, предусмотренные настоящим Договором;

— в случае нарушения сроков или условий оплаты отказаться от поставки Товара либо перенести сроки поставки Товара.

#### 3.4. Покупатель вправе:

- требовать от Поставщика поставки оплаченного Товара;
- расторгнуть Договор в случаях, предусмотренных действующим законодательством и настоящим Договором.

### 4. ПОРЯДОК ПОСТАВКИ, ОТГРУЗКИ И ПРИЕМКИ ТОВАРА

4.1. Сроки поставки Товара указываются в Спецификации (приложение № 1 к настоящему Договору).

4.2. При приемке Товара Покупатель проверяет фактическое его соответствие сведениям, указанным в накладных (товарных накладных по форме ТОРГ-12, счетах – фактурах) по количеству, ассортименту, и принимает передаваемый Товар. В случае несоответствия количества или ассортимента Товара настоящему Договору в накладной должна быть сделана отметка о фактически принятом количестве и ассортименте Товара, а также составлен двухсторонний Акт об обнаруженной недостаче или браке.

4.3. Проверка Товара по качеству осуществляется:

- в момент приемки Товара путем внешнего осмотра;
- выявление дефектов, которые не могли быть обнаружены путем внешнего осмотра в момент приемки Товара, производится в процессе эксплуатации Товара в течение 10 календарных дней с момента приемки Товара.

В случае несоответствия количества или ассортимента Товара, указанному в накладных (товарных накладных по форме ТОРГ-12), Покупатель вправе в течение 10-ти дней со дня приемки Товара направить претензию с приложением двухстороннего Акта разногласий.

4.4. Претензии по качеству Товара, которые не могли быть обнаружены при первичном осмотре и приемке (скрытые дефекты), принимаются Поставщиком в течение 20 дней со дня обнаружения таких дефектов в письменном виде, с приложением Акта разногласий. При этом вызов представителя Поставщика обязателен.

4.5. Обнаруженные недостатки должны быть отражены в письменном мотивированном отказе Покупателя от подписания товарной накладной по форме ТОРГ-12, с целью последующего предъявления Поставщику и предложением об их устранении.

При наличии у Сторон разногласий, выявленных при приеме-передаче Товара, с учетом содержания мотивированного отказа Покупателя от приемки Товара, Стороны составляют Акт разногласий, содержащий перечень разногласий и доработок. Устранение разногласий и всех необходимых доработок Поставщик производит за свой счет в сроки, установленные Актом разногласий. В случае если срок устранения разногласий превышает срок поставки Товара, в соответствии с Приложением № 1 к Договору, Поставщик несет ответственность в соответствии с разделом 6 настоящего Договора.

После устранения разногласий и недостатков, зафиксированных в письменном отказе Покупателя от подписания товарной накладной по форме ТОРГ-12 или Акта разногласий, и исполнения необходимых доработок, Поставщик организует прием-передачу Товара и подписание товарной накладной по форме ТОРГ-12 в порядке, изложенном в п.4.1, п.4.2 настоящего Договора.

Покупатель вправе отказаться от приемки Товара в случае обнаружения недостатков, которые исключают возможность его использования по назначению и не могут быть устранены Поставщиком.

В согласованные сроки Поставщик обязан устранить недостатки собственными силами и за счет собственных средств.

4.6. Обязательства Поставщика по доставке Товара считаются выполненными с момента подписания товарной накладной по форме ТОРГ-12.

4.7. Товар поставляется в упаковке завода-изготовителя, которая должна обеспечивать его сохранность при транспортировке при условии бережного с ним обращения. По желанию Покупателя может быть произведена дополнительная упаковка Товара, о чем Покупатель обязан заблаговременно уведомить Поставщика.

4.8. Право собственности на соответствующую партию Товара переходит к Покупателю после подписания товарной накладной по форме ТОРГ-12 и полной оплаты его стоимости. Риск случайной гибели или случайного повреждения Товара несет Покупатель с момента подписания товарной накладной по форме ТОРГ-12.

4.9. На каждую партию поставляемого Товара Поставщик представляет Покупателю следующие документы:

- Товарная накладная по форме ТОРГ-12.
- Счет-фактура.

### 5. КАЧЕСТВО ТОВАРА

5.1. Поставщик гарантирует качество Товара и соблюдение надлежащих условий хранения Товара до его передачи Покупателю.

5.2. Качество каждой партии поставляемого по настоящему Договору Товара должно соответствовать требованиям ГОСТов и ТУ, утвержденным для данного вида Товаров, а также подтверждаться сертификатам соответствия и паспортами качества (скан-копии данных документов высылаются по требованию Покупателя).

5.3. Замена некачественного Товара осуществляется при наличии аналогичного Товара на складе Поставщика. При отсутствии аналогичного Товара сторонами по договоренности решается вопрос о возможности его замены другим Товаром.

- 5.4. Поставщик отвечает за недостатки Товара, если Покупатель докажет, что недостатки Товара возникли до его передачи Покупателю или по причинам, возникшим до этого момента.
- 5.5. Поставщик отвечает за недостатки товара, если Покупатель докажет, что недостатки Товара возникли до его передачи Покупателю или по причинам, возникшим до этого момента.
- 5.6. Гарантийный срок на Товар составляет не менее 7 лет, на кресла - 1 год со дня доставки его Покупателю.

## 6. ОТВЕТСТВЕННОСТЬ СТОРОН

- 6.1. В случаях, когда Покупатель в нарушение закона, иных правовых актов или настоящего Договора не принимает Товар или отказывается его принять, Поставщик вправе потребовать от Покупателя принять Товар либо Поставщик вправе отказаться от исполнения Договора.
- 6.2. Товар, не соответствующий согласованному сторонами условию об ассортименте и количестве, считается принятым, если Покупатель в течение 5 дней после его получения не сообщит Поставщику о своем отказе от Товара.
- 6.3. Если Покупатель не отказался от Товара, ассортимент и количество которого не соответствуют данному Договору, Товар считается поставленным по цене и в количестве, указанном в товаросопроводительных документах.
- 6.4. За просрочку оплаты Товара Покупатель уплачивает пени в размере 0,03 % за каждый день просрочки от суммы задолженности.
- 6.5. За просрочку сроков поставки Товара Поставщик уплачивает пени в размере 0,03 % от суммы недоставленного Товара за каждый день просрочки.

## 7. ФОРС-МАЖОР

- 7.1. Ни одна из сторон не несет ответственности перед другой стороной за невыполнение обязательств, обусловленных обстоятельствами, возникшими помимо воли и желания сторон и которые нельзя предвидеть или избежать разумными способами, включая объявленную или фактическую войну, запретные действия властей, гражданские волнения, эпидемии, блокаду, эмбарго, землетрясения, наводнения, пожары и другие стихийные бедствия.
- 7.2. Документ, выданный соответствующим компетентным органом, является достаточным подтверждением наличия и продолжительности действия обстоятельств непреодолимой силы.
- 7.3. Сторона, которая не исполняет своего обязательства вследствие действия непреодолимой силы, должна немедленно известить другую сторону о препятствии и его влиянии на исполнение обязательств по Договору.

## 8. ПОРЯДОК РАЗРЕШЕНИЯ СПОРОВ

- 8.1. Все споры и разногласия между сторонами, возникающие в период действия настоящего Договора, разрешаются сторонами путем переговоров. Срок ответа на претензию составляет 10 дней с момента получения претензии.
- 8.2. В случае не урегулирования споров и разногласий путем переговоров спор подлежит разрешению в Арбитражном суде Тюменской области.
- 8.3. Во всем остальном, что не предусмотрено настоящим Договором, стороны руководствуются действующим законодательством РФ.

## 9. СРОК ДЕЙСТВИЯ ДОГОВОРА

- 9.1. Настоящий Договор вступает в силу с даты его заключения и действует до полного исполнения Сторонами обязательств по Договору, за исключением случаев, предусмотренных разделом 10 настоящего Договора.
- 9.2. Договор может быть расторгнут досрочно по письменному соглашению Сторон.

## 10. ОСНОВАНИЯ И ПОРЯДОК РАСТОРЖЕНИЯ ДОГОВОРА

- 10.1. Договор может быть расторгнут по соглашению Сторон, а также в одностороннем порядке по письменному требованию одной из Сторон по основаниям, предусмотренным Договором и законодательством.
- 10.2. Поставщик вправе расторгнуть Договор в одностороннем порядке в случае если Покупатель в нарушение Договора отказывается принять и/или оплатить Товар.
- 10.3. Покупатель вправе расторгнуть Договор в одностороннем порядке в случаях:
  - если Поставщик отказывается передать Покупателю Товар;
  - если Поставщик передал Покупателю в нарушение условий Договора меньшее количество Товара, чем определено Договором;
  - в случае если Поставщик передал Покупателю Товар, обремененный правами третьих лиц.

## 11. ЗАКЛЮЧИТЕЛЬНЫЕ ПОЛОЖЕНИЯ

- 11.1. Настоящий Договор составлен в двух экземплярах, имеющих одинаковую юридическую силу, по одному экземпляру для каждой из Сторон.
- 11.2. Любые изменения и дополнения к настоящему Договору действительны при условии, если они совершены в письменной форме, подписаны надлежаще уполномоченными на то представителями Сторон и скреплены печатями.
- 11.3. Документы, переданные посредством факсимильной связи, имеют для Сторон юридическую силу до момента предоставления Стороной (Сторонами) надлежаще оформленных и подписанных экземпляров документов. Покупатель обязуется в течение 5 (пять) дней с момента подписания Договора и иных имеющих к нему отношение документов направить их Поставщику заказным письмом либо курьером.
- 11.4. На момент заключения Договора Стороны согласовали Спецификацию, являющуюся приложением № 1 к настоящему Договору.

## 12. АДРЕСА, РЕКВИЗИТЫ И ПОДПИСИ СТОРОН

**Поставщик**

**Покупатель**

Государственное автономное образовательное учреждение Тюменской области «Информационно – образовательный центр» (ГАОУ ТО «РИО-Центр»)

ИНН 7203254395 КПП 720301001

Юр. адрес: 625026, Тюменская область, г.Тюмень, ул. Республики, 142.

Фактический (почтовый) адрес:

625026, г.Тюмень, ул. Республики, 142.

Р/сч.: 40601810400003000001

Департамент финансов Тюменской области (ГАОУ ТО «Информационно-образовательный центр», ЛС003250978РИОЦ)

ГРКЦ ГУ Банка России по Тюменской области г.Тюмень

БИК 047102001

От Поставщика

Директор ГАОУ ТО «РИО-Центр»

Т.С. Григорьева



## Спецификация на поставку мебели для оборудования рабочих мест

Наименование	Характеристики и требования	Размеры (см)	Количество
Стол рабочий в цвет обивки перегородок	Стол рабочий прямой с 2-мя отверстиями для проводов, пластмассовыми клапанами (нестандартный) ДСП 26мм, опоры плитные, регулировка по высоте 1см. Кромка ПВХ. Конструкция стола должна обеспечивать возможность его многократной (больше 10-ти раз) сборки/разборки без ущерба для прочности и внешнего вида стола. Регулируемые опоры стола должны обеспечивать возможность настройки на неровность пола в диапазоне до 25мм.	не менее 120*60*73 – не более 120*75*75	30
Тумба подкатная с тремя ящиками в цвет обивки перегородок	Тумба подкатная с центральным замком (кнопка складной со сменной личинкой). Ящик из фолдинга - МДФ профили толщиной 12мм белого цвета. Размер ящика должен быть рассчитан под горизонтальное размещение двух форматов А4 или одного формата А3. Количество ящиков-3 (три).	не менее 37*45*53 – не более 50*50*70	30
Перегорodka из ЛДСП, внутри обита тканью бежевого цвета	Перегорodka должна быть выполнена из ЛДСП, толщина, мм: не менее 26 - не более 28, алюминиевого профиля алюминиевых стоек, мм: не менее 30*30 - не более 40*40. К столу крепится при помощи соединительных кликов. У перегородки должны быть регулируемые опоры. Перегородки должны быть легко разборными и иметь модульную конструкцию. Модули должны быть горизонтальными и быть отделены друг от друга специальным алюминиевым профилем. Фурнитура ведущих европейских производителей, крепления к столешнице, соединения, рассчитанные на многократную сборку - разборку изделий без травмирования деталей.	80xh167 (±2см)	10
Перегорodka из ЛДСП, внутри обита тканью бежевого цвета	Перегорodka из ЛДСП толщина, мм: не менее 26 - не более 28, в ткани бежевого цвета со стойкой, проемом для коммуникаций (высота проема 52 см) в нижней части, алюминиевым профилем, механизмом компенсации неровностей пола. Фурнитура ведущих европейских производителей, крепления к столешнице, соединения, рассчитанные на многократную сборку - разборку изделий без травмирования деталей.	80xh167 (± 2см)	25
Перегорodka из ЛДСП, внутри обита тканью бежевого цвета	Перегорodka из ЛДСП 26мм (без стоек), в ткани бежевого цвета с проемом для коммуникаций (высота проема 52 см) в нижней части, алюминиевым профилем, механизмом компенсации неровностей пола. Фурнитура ведущих европейских производителей, крепления к столешнице, соединения, рассчитанные на многократную сборку - разборку изделий без травмирования деталей.	120xh167 (± 2 см)	24
Стойка	Стойка алюминиевая	h167 (± 2 см)	28
Кресло рабочее	Кресло рабочее с регулировкой высоты (газлифт), пружинно-винтовым механизмом качания спинки с регулировкой под вес, эргономичной формой спинки, ограничение по весу - 120кг. Цвет синий.		30

Все изделия мебели на скрытых (не лицевых) поверхностях должны иметь наклейку со штрих кодом, содержащим уникальный заводской номер изделия.

Мебель должна состоять из легко трансформируемых модульных элементов универсального назначения, позволяющих при необходимости видоизменять компоновочную схему.

### Ориентировочный эскиз одного рабочего места

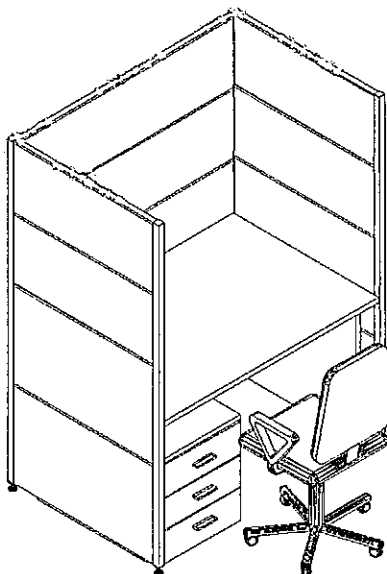

### Характеристики ЛДСП

Показатели	Ед. измерения	т.16 мм	т.18 мм	т. ≥ 25 мм
Плотность	Кг/м <sup>3</sup>	665	661	639
Предел прочности при изгибе	МПа	16,5	17,2	15,8
Предел прочности при растяжении перпендикулярно пластику	МПа	0,43	0,40	0,35
Удельное сопротивление нормальному отрыву наружного слоя	МПа	1,3	1,2	1,2
Удельное сопротивление выдергиванию шурупов: из пластика из кромки	Н/мм Н/мм	65 50	62 49	60 45
Влажность	%	5,0	5,2	5,7
Содержание формальдегида в ЛДСП	мг на 1м <sup>2</sup> в час	2,0	2,1	2,1

Функциональные, технические и прочие характеристики Товара, перечисленного в вышеуказанном перечне, должны соответствовать заявленным техническим характеристикам производителя, требованиям ГОСТов, ТУ, принятым для данного вида Товара.

Поставка, сборка и установка мебели производится в помещении по адресу: г.Тюмень, ул. Республики, 142. Сроки поставки не позднее 24 декабря 2012 года (включительно).

**Поставщик**

**Покупатель**

От Поставщика

Директор ГАОУ ТО «РИО-Центр»

Т.С. Григорьева